

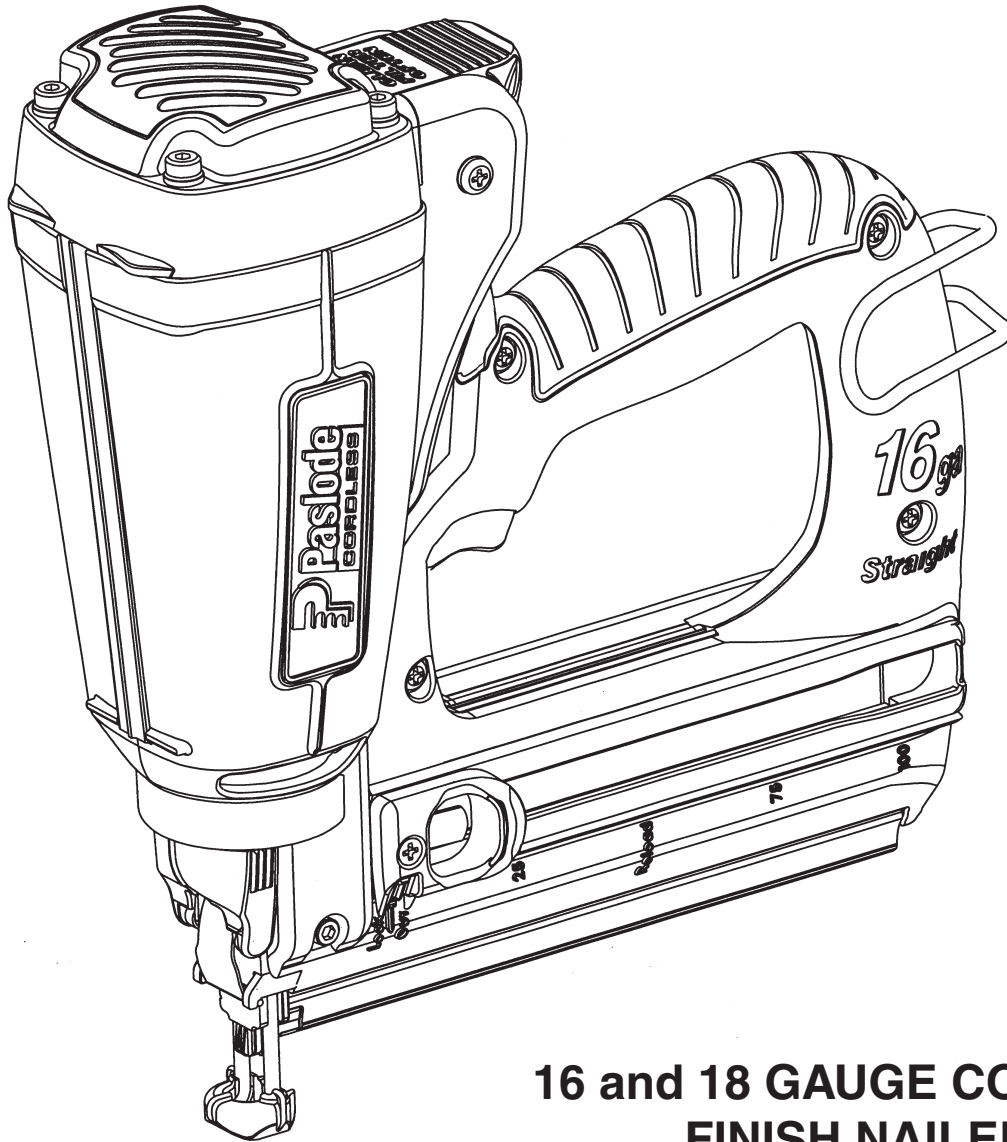

Cordless 16 Gauge  
Angled Finish Nailer  
Part No. 900600

Cordless 16 Gauge  
Straight Finish Nailer  
Part No. 902000

Cordless 18 Gauge  
Brad Nailer  
Part No. 901000



---

## 16 and 18 GAUGE CORDLESS FINISH NAILERS

---

### Cleaning Procedure

---

This procedure provides a simple but effective way to clean your Paslode Cordless Finish Nailer and maintain reliable operation. Regular cleaning and lubrication will also extend part life and provide maximum nail driving power.

Only one tool is necessary to disassemble the Paslode Cordless Finish Nailer in preparation for cleaning: a 9/64" hex key provided with the Paslode Cordless Finish Nailer.

Paslode® recommends that an aerosol "Degreaser Cleaner", such as Paslode Degreaser Cleaner (Part No. 219086), be used for cleaning. This cleaner is available through your local Paslode Dealer.

If a different type of Degreaser Cleaner is selected, make sure that it will not damage plastic and electrical parts. Chemical damage to electrical parts may result in the tool being made inoperable.

To begin, you will need the following items:

1. Screwdriver
2. Hex Key
3. Degreaser Cleaner
4. Paslode Cordless Lubricating Oil
5. Clean Lint Free Rag

Este procedimiento representa una forma sencilla pero eficiente de limpiar su clavadora Paslode Cordless para que mantenga un funcionamiento confiable. La limpieza y la lubricación regulares de la herramienta también prolongan la duración de las piezas que la forman y permiten una máxima potencia para clavar.

Para poder limpiar su herramienta, solo necesita dos herramientas para desarmarla: un destornillador Phillips #2 y la llave Allen de 9/64 plg. que se entrega junto con su clavadora Paslode Cordless.

Paslode recomienda que use un limpiador en aerosol, tal como el "limpiador de seguridad" Paslode (N° 219086). Este limpiador está disponible a través de su representante Paslode.

Si selecciona un tipo distinto de limpiador, asegúrese de que no dañe el caucho. Los dos "O rings" que actúan como sellos en el área a limpiar son de caucho. Si el limpiador daña estos "O rings", la herramienta puede malograrse.

Para comenzar necesita lo siguiente:

1. Destornillador
2. Llave Allen
3. Limpiador
4. Aceite lubricante de Paslode®
5. Trapo limpio sin borra

 **DANGER**

Remove all fasteners, fuel, and battery prior to servicing the tool.

 **PELIGRO**

Se deben quitar todos los sujetadores, el cartucho de gas y la batería antes de reparar la herramienta.

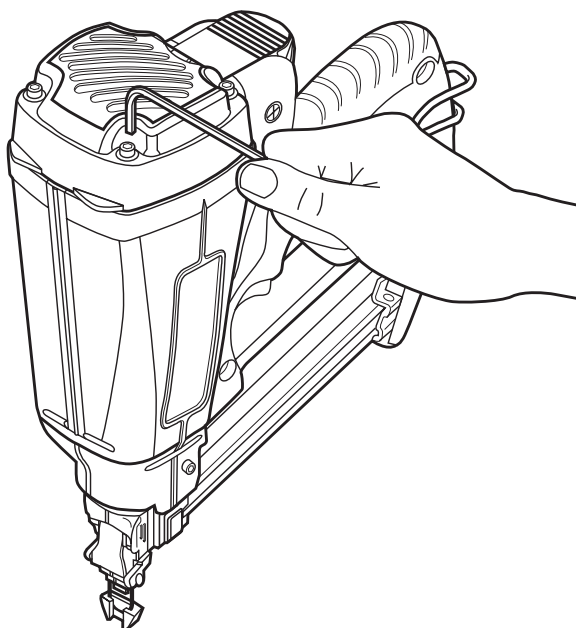

**Step 1**

Using the 9/64" Hex Key (#900736), unscrew four #8-32 x 1-1/4" long **Socket Head Cap Screws** from the **Cap Assembly**. Leave the screws in the **Cap Assembly** to avoid loss.

**Paso 1**

Con la llave de cabeza hexagonal de 9/64 plg. (N° 900376) destornille cuatro **tornillos de cabeza hueca #8-32 x 1-1/4 plg.** de largo **del conjunto de la tapa**. Deje los tornillos en el **conjunto de la tapa** para evitar que se pierdan.

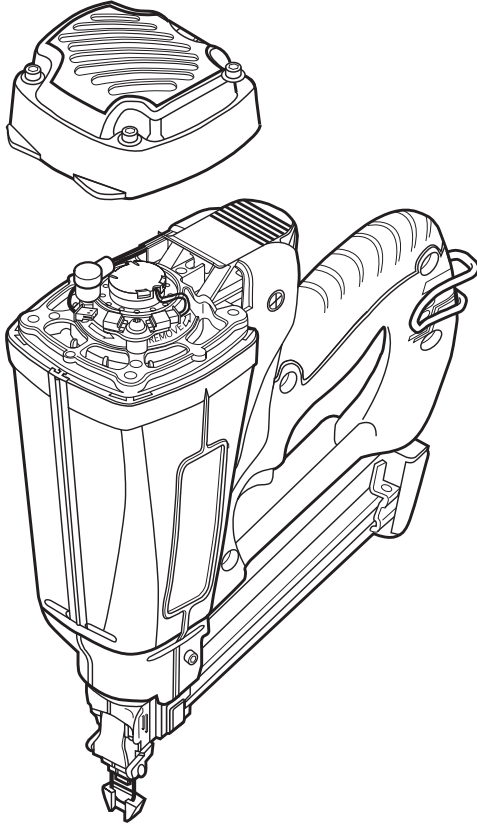

### Step 2

Remove the **Cap, Filter, and Grill** as one assembly, and set aside. The **Filter** may be removed by lifting the **Grill** off the **Cap**. Clean the **Filter** with a mild soap solution, or replace if necessary.

### Paso 2

Quite la **tapa**, el **filtro** y la **rejilla** como una sola unidad, y colóquela a un lado. Puede quitar el **filtro** levantando la **rejilla** de la **tapa**. Limpie el **filtro** con una solución de jabón suave o reemplácelo, si es necesario.

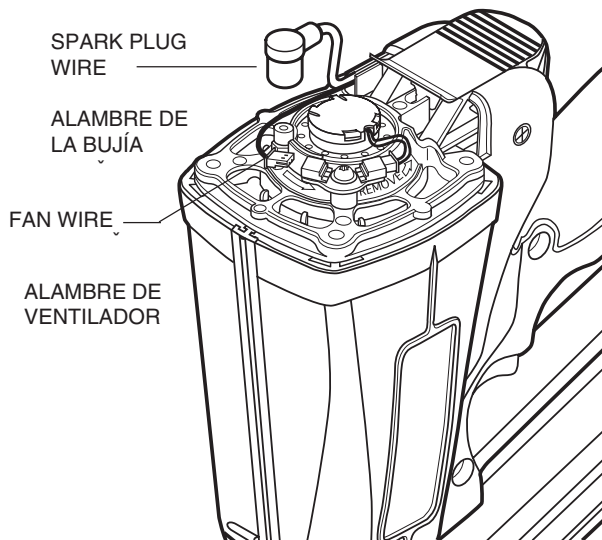

### Step 3

Carefully unplug the **Electrical Connector** to the **Fan Motor Circuit Board** and the **Spark Plug Wire**.

### Paso 3

Desenchufe cuidadosamente el **conector eléctrico** hacia la **tarjeta de circuitos de motor de ventilador** y el **alambre de la bujía**.

#### Step 4

Rotate the **Cylinder Head Assembly** counter clockwise 1/8 of a turn and lift the cylinder head from the **Motor Assembly**.

ROTATE COUNTER  
CLOCKWISE

HACER GIRAR EN SENTIDO  
CONTRAHORARIO

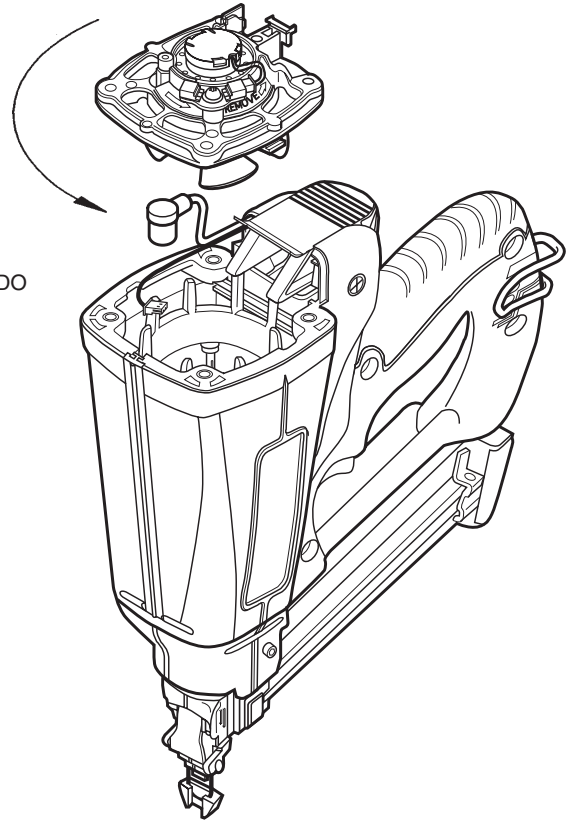

#### Paso 4

Haga girar el **conjunto de cabeza de cilindro** 1/8 de vuelta en sentido contrahorario y levante la cabeza de cilindro del **conjunto de motor**.

#### Step 5

You have now separated the tool into the two major assemblies, allowing access to the areas that require periodic cleaning and lubrication.

#### Paso 5

Ahora ha separado la herramienta en los dos principios conjuntos que la forman, permitiendo el acceso a las áreas que requieren limpieza y lubricación periódicas.

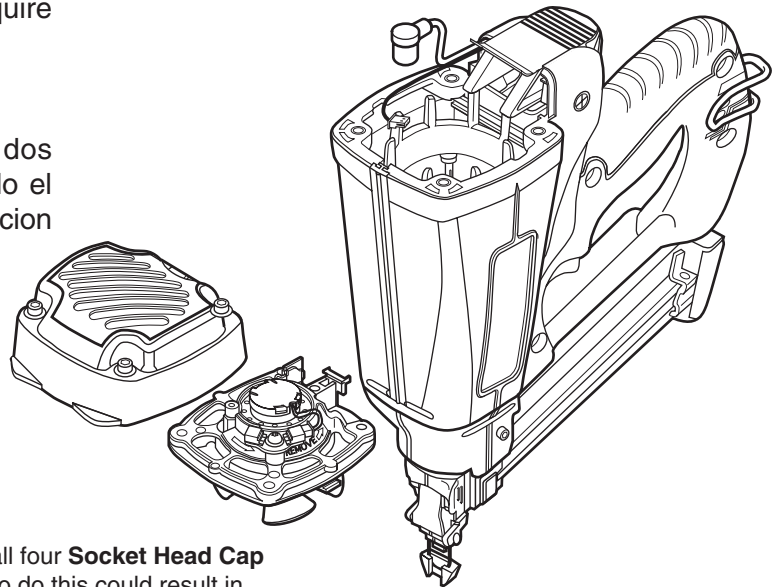

#### DANGER

Never operate the Paslode Cordless Finish Nailer unless all four **Socket Head Cap Screws** are firmly tightened on the cylinder head. Failure to do this could result in tool damage, fire and personal injury.



#### PELIGRO

Nunca se debe hacer funcionar la herramienta Paslode Cordless Finish Nailer a menos que los 4 **tornillos de cabeza hueca** estén apretados firmemente en la tapa del cilindro. Si no observa esta advertencia pueden ocasionarse daños a la herramienta incendio y heridas personales.

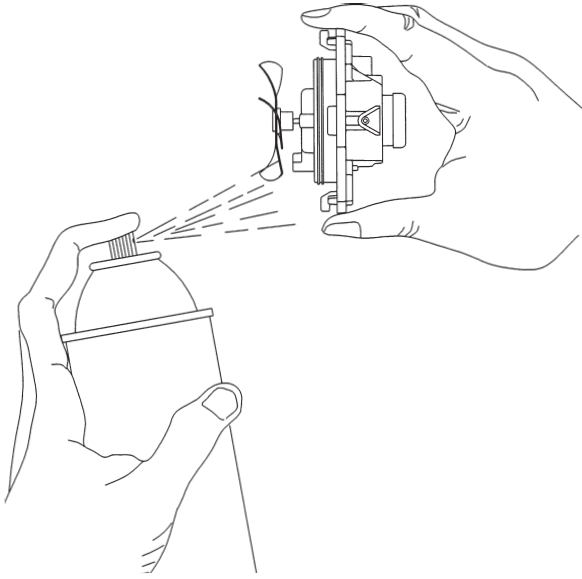

### Step 6

Spray the **Cylinder Head** with Degreaser Cleaner. Allow the dirt and debris to drip off.

### Paso 6

Aplique limpiador de seguridad a la **tapa del cilindro**. Permita que se escurran la suciedad y los depósitos.

### Step 7

Using a clean, lint-free rag, wipe off any remaining cleaner or dirt. Make sure the **Seal Rings** and **Spark Plug** are completely clean and clear of debris. Repeat Step 6 to remove any heavy deposits or remaining residue.

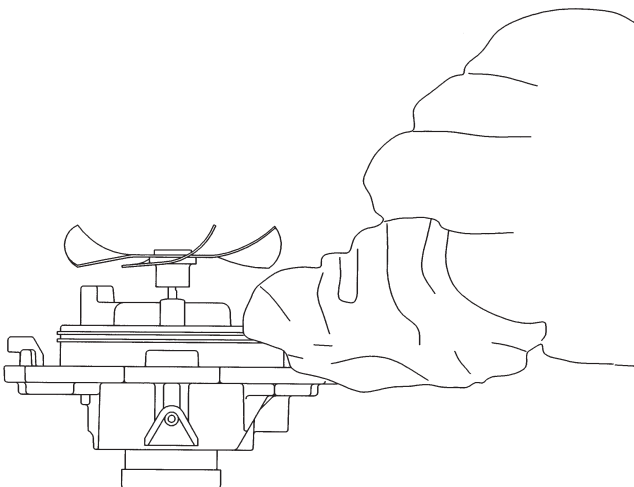

### Paso 7

Limpiar el limpiador o la suciedad que hayan quedado con un trapo limpio y sin borra. Asegúrese de que la **bujía de encendido** y los **seal rings** estén completamente limpios y sin depósitos. Repita el paso 6 para eliminar cualquier depósito o residuo que aún estén presentes.

### Step 8

Lightly lubricate the **Seal Rings** with 4-5 drops of **Paslode Cordless Lubricating Oil**, part #401482. Make sure oil is applied evenly around the **Seal Rings**. Set the **Cylinder Head Assembly** aside. Note: **Paslode Cordless Lubricating Oil** is specially formulated for use in **Paslode Cordless Tools**. The use of other types of lubricants may cause rapid build-up of combustion residue or result in premature part failure.

### Paso 8

Lubrique ligeramente con 4 a 5 gotas de **aceite lubricante** de Paslode, N°401482. Asegúrese de aplicar el aceite lubricante de manera uniforme alrededor del los **seal rings**. Coloque el **conjunto de la tapa del cilindro** a un lado. Nota: El **aceite lubricante** de Paslode está especialmente formulado para usarse con la herramienta **Paslode Cordless**. El uso de otros tipos de lubricantes puede causar una acumulación rápida de residuos del ala combustión o la descompostura prematura de las piezas.

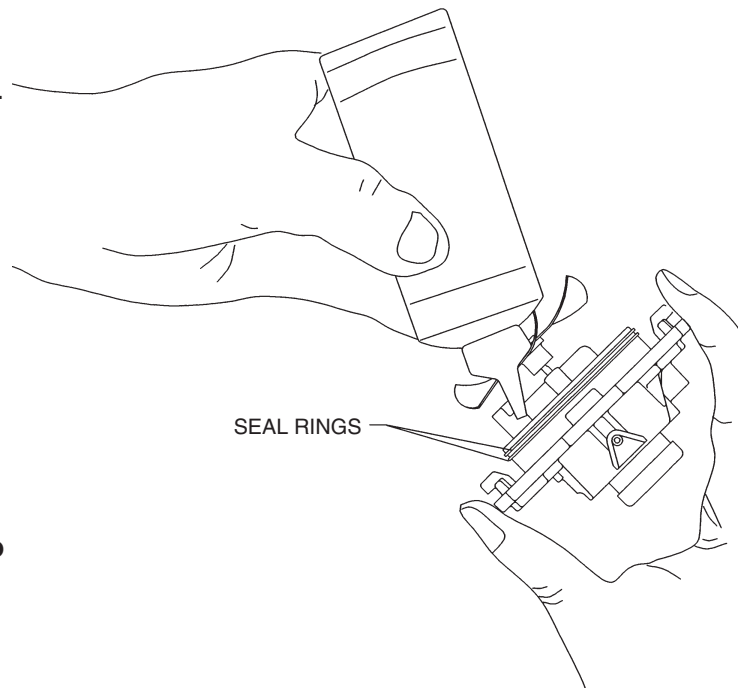

### Step 9

Push the **Piston Assembly** to the "down position" using a screwdriver handle or a clean piece of wood.

### Paso 9

Oprima el **conjunto del pistón** hasta la posición abajo con el mango de un martillo o con pedazo limpio de madera.

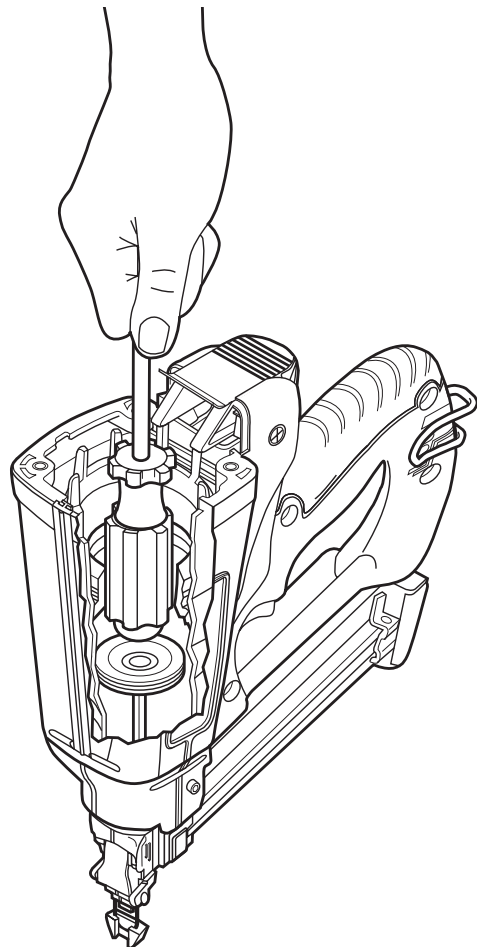

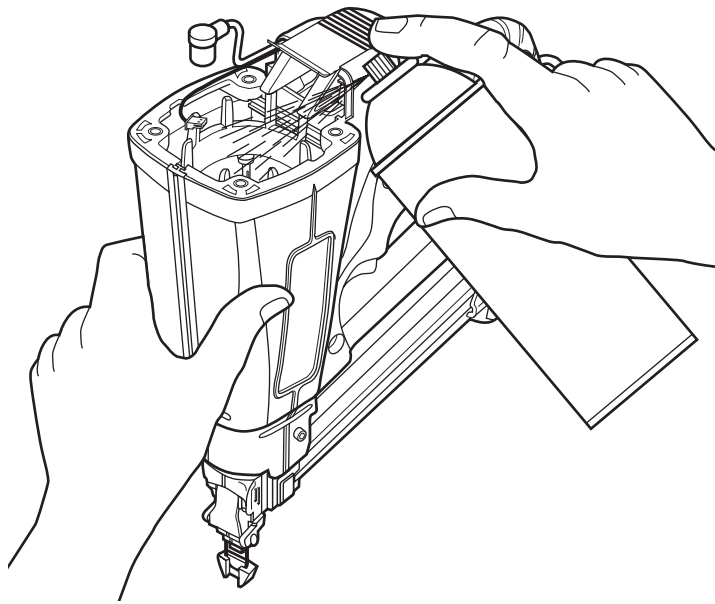

**Step 10**

Spray a liberal amount of Degreaser Cleaner into the inside of the **Sleeve** and **Combustion Chamber**. Invert the **Motor Assembly**, and let excess cleaner and dirt drain out.

**Paso 10**

Aplice una buena cantidad de limpiador de seguridad dentro del la **camisa** y de la **cámara de combustión**. Voltee hacia abajo el **conjunto del motor** y permita que se escurran el exceso de limpiador y la suciedad.

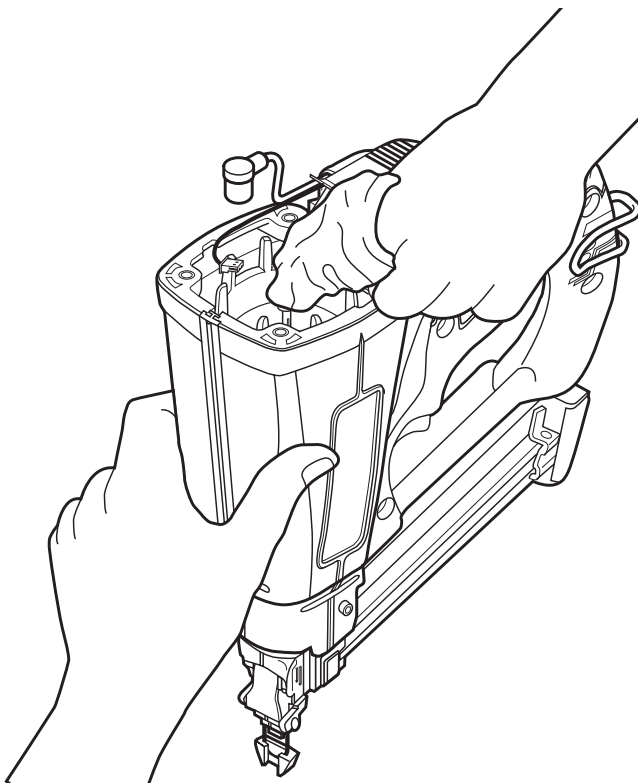

**Step 11**

Using a clean area of a lint-free rag, wipe off any remaining cleaner or dirt. Repeat Steps 10 and 11 to remove any heavy deposits or remaining residue.

**Paso 11**

Con un trapo limpio y sin borra, limpie el limpiador o la suciedad que aún queden. Repita pasos 10 y 11 para quitar cualquier depósito o residuo.

### Step 12

With **Motor Assembly** tilted up, squeeze 3-4 drops of **Paslode Cordless Lubricating Oil** into **Sleeve** (Area "A") and 4-5 drops onto lower lip of **Combustion Chamber** (Area "B") and apply 4-5 drops around the top of the **Combustion Chamber** (Area "C"). Rotate **Motor Assembly** while oiling to ensure oil is evenly distributed around **Sleeve** and **Combustion Chamber**.

See **Tool Cutaway Illustration** on page 10.

*Note: Do not over oil the tool. Excessive oiling may cause staining of work surface.*

### Paso 12

Con el **conjunto del motor** hacia arriba, ponga entre 3 a 4 gotas de **aceite lubricante** en la **camisa** (área "A") y de 4 a 5 gotas en el labio inferior de la **cámara de combustión** (área "B") y de 4 a 5 gotas alrededor de la parte superior de la **cámara de combustión** (área "C"). Gire el **conjunto del motor** mientras aplica la gotas de aceite para asegurarse de que el aceite se distribuya por la **camisa** y la **cámara de combustión**. Consulte la **ilustración del Interior** de la herramienta, en la página 10.

*Nota: No deves a poner mucho aceite a dentro la herramienta. Excesivo aceite puede causar mancha de su trabajo superficie.*

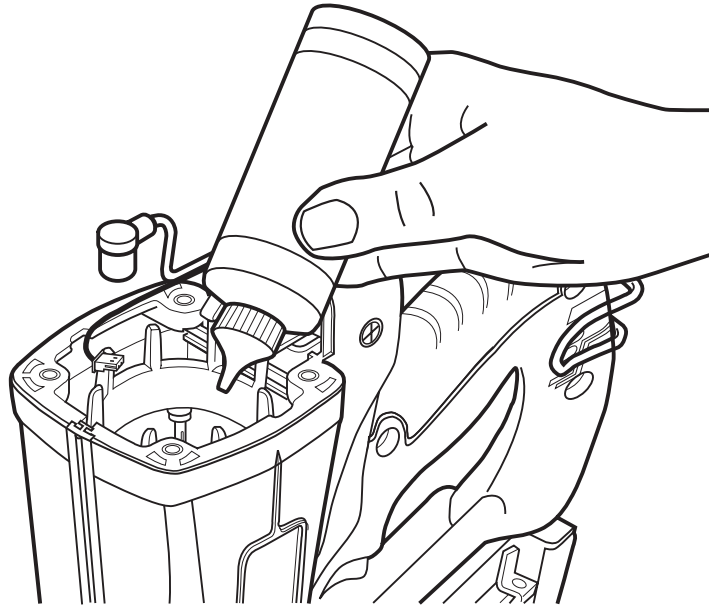

### Step 13

Hold **Motor Assembly** upright, and push down and release several times to allow oil on lower lip of **Combustion Chamber** to be evenly distributed.

### Paso 13

Sostenga el **conjunto del motor** hacia arriba; oprima y suelte varias veces para permitir que el aceite se distribuye uniformemente por el labio inferior de la **cámara de combustión**.

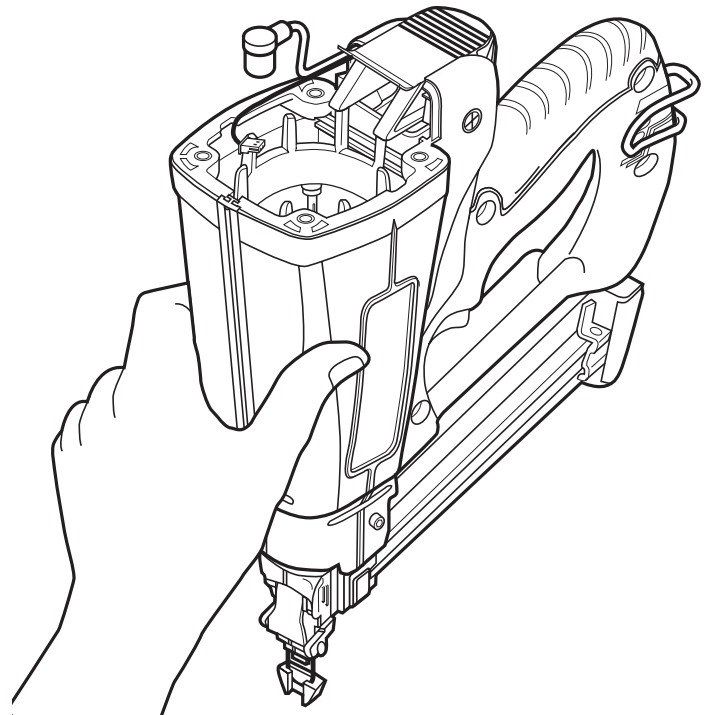

#### Step 14

Manually push the **Driver Blade** up and down to distribute the oil in the **Sleeve** evenly.

Reassemble the **Paslode Cordless Finish Nailer** following disassembly Steps 1-4, pages 2-3 in **Reverse** order.

#### Reassembly Note:

Before tightening **Cap Screws**, depress the nose of the tool down on its work contacting element to close Combustion Chamber. Make sure cylinder head is centered to the motor, and that the **Cap Assembly** does not pinch exposed wires, **Cap Screws** must be tightened securely.

#### Paso 14

Empuje con la mano la **hoja del impulsador** hacia arriba y hacia abajo para distribuir el aceite uniformemente en toda la **camisa**.

Vuelva a armar la herramienta **Paslode Cordless Finish Nailer** siguiendo en el orden inverso, los pasos del 1 a 4 en las páginas 2 a 3.

#### Nota sobre el rearmado:

Antes de apretar los **tornillos de cabeza**, presione hacia abajo la boca de la herramienta sobre el elemento de contacto de trabajo para cerrar la **cámara de combustión**. Asegúrese de que la junta tórica de la cabeza cilíndrica esté centrada y colocada adecuadamente, y que el **conjunto de la tapa** no pellizque los cables descubiertos, los **tornillos de cabeza** deben estar fuertemente apretados.

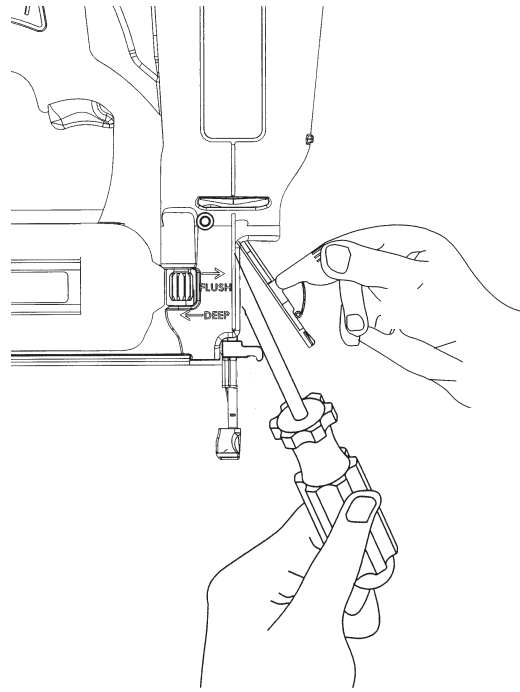

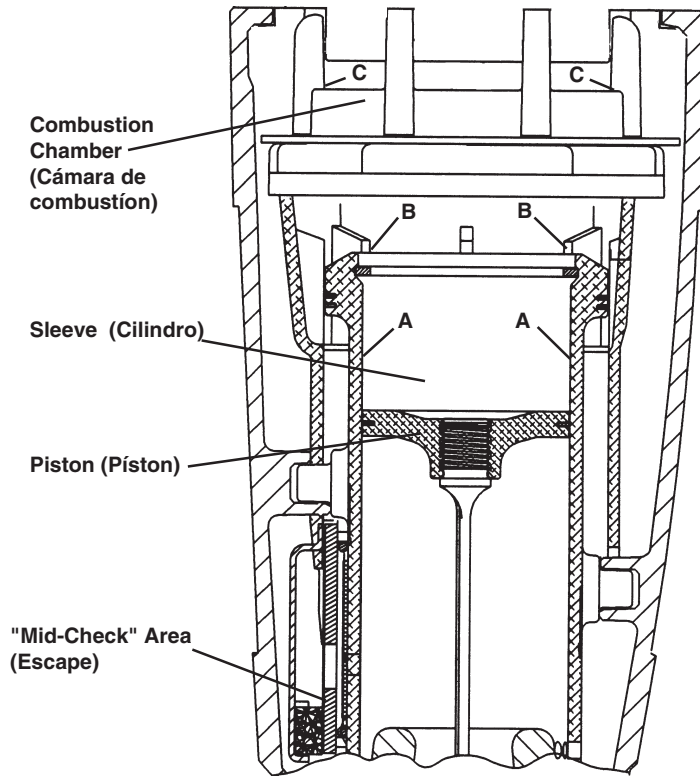

**Motor Assembly  
Conjunto del Motor**

**Tool  
Cutaway  
Illustration**



**DANGER**

Do not attempt to operate the tool unless the cap assembly is securely attached to the housing. Operating the Paslode Cordless Finish Nailer with a loose or missing cap assembly can result in the escape of burning gases, tool damage, and injury to tool user and property.

**NOTE**

After the tool is completely reassembled and all screws are tightened, test the tool for proper operation. Some smoke may be noticeable from the exhaust ports on the first few cycles as excess oil is burned off. Consult the operating manual for instructions if the tool malfunctions.



**PELIGRO**

No trate de usar la herramienta a menos que el conjunto de la tapa esté sujeto firmemente al bastidor. Si usa la herramienta Paslode Cordless cuando el conjunto de la tapa está suelto, o cuando no lo tenga instalado, los gases de combustión pueden escapar, la herramienta se puede dañar, puede cuasar daños a la propiedad y lesiones a quien la use.

**NOTA**

Después de que haya vuelto a armar completamente la herramienta y de que haya apretado todos los tornillos, compruebe si la herramienta funciona correctamente. Es posible que vea salir algo de humo de los puertos de escape durante los primeros ciclos, mientras se quema el exceso de aceite. Revise el Manual de Funcionamiento para consultar las intrucciones de averías en la herramienta.

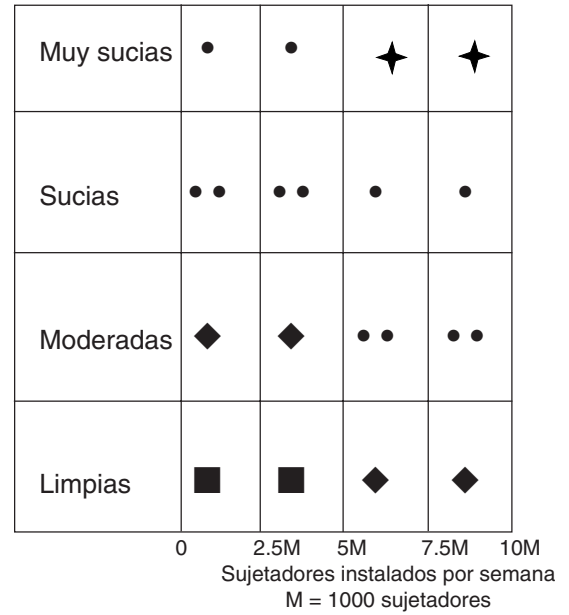
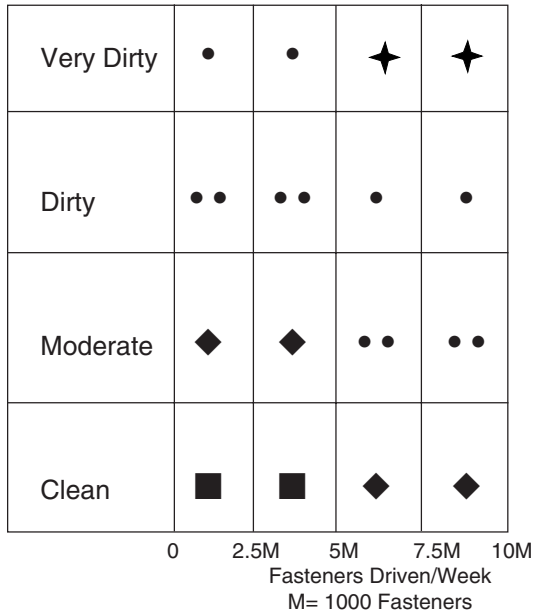

### CLEANING INTERVAL

- ✦ 2-3 Days
- Weekly
- Every 2 Weeks
- ◆ Monthly
- Every 2 Months

The maintenance interval for cleaning the **Paslode Cordless Finish Nailer** will vary depending upon the number of nails driven per week, and the operating conditions under which the tool is used. When the **Paslode Cordless Finish Nailer** is used in a dirty environment or at high nailing rates for extended periods, cleaning should be performed at shorter intervals.

Paslode® has developed this chart as a guideline to assist you in establishing the proper cleaning schedule for the type of use the tool is getting. If you find that the suggested cleaning interval is allowing the tool to become excessively dirty between cleanings, reduce the interval to the next shorter frequency. If it is apparent that the **Paslode Cordless Finish Nailer** is not in need of cleaning at the scheduled time, increase the interval to the next longer period.

If you have any questions regarding this chart or any of the instructions in this cleaning procedure, contact your Paslode distributor for assistance.

### INTERVALOS DE LIMPIEZA

- ✦ 2-3 Dias
- Cada Semana
- Cada 2 semanas
- ◆ Mensualmente
- Cada 2 meses

El intervalo de mantenimiento para limpiar la clavadora **Paslode Cordless Finish Nailer** varía dependiendo del número de clavos instalados por semana y de las condiciones de operación en las que se use la herramienta. Si usa la clavadora **Paslode Cordless Finish Nailer** en un ambiente sucio o durante largos períodos, debe limpiarla a intervalos más cortos.

Paslode desarrolló esta tabla como una guía para ayudarlo a establecer el programa de limpieza apropiado según el uso que le dé a la herramienta. Si se da cuenta de que el intervalo de limpieza sugerido permite que la herramienta se ensucie demasiado entre las limpiezas programadas, reduzca el intervalo a la frecuencia menor sugerida. Si es aparente que la clavadora **Paslode Cordless Finish Nailer** no necesita limpieza en el momento sugerido, aumente los intervalos al siguiente período.

Si tiene alguna pregunta con respecto a esta tabla o a cualquier instrucción en este procedimiento de limpieza, póngase en contacto con su representante de Paslode.

# ***16 and 18 Gauge Cordless Finish Nailer Cleaning Procedure***

---



An Illinois Tool Works Company  
888 Forest Edge Drive  
Vernon Hills, Illinois 60061  
[www.paslode.com](http://www.paslode.com)